

DERECHOS DE AUTOR © Hangzhou EZVIZ Software Co., Ltd. TODOS LOS DERECHOS RESERVADOS.

Toda la información, incluyendo, textos, imágenes, gráficos, entre otros, son propiedad de Hangzhou EZVIZ Software Co., Ltd. (en lo sucesivo, "EZVIZ"). Este manual del usuario (en lo sucesivo, "el Manual") no se puede reproducir, cambiar, traducir o distribuir, parcial o totalmente, por ningún medio, sin el permiso previo por escrito de EZVIZ. Salvo que se disponga lo contrario, EZVIZ no garantiza, ni realiza declaraciones de ningún tipo, de forma expresa o implícita, en relación con el Manual.

Acerca de este Manual

El manual incluye instrucciones para el uso y el manejo del producto. Las fotografías, cuadros, imágenes y cualquier otra información provista a continuación tienen fines descriptivos y explicativos únicamente. La información incluida en el Manual está sujeta a cambios sin previo aviso, por motivos de actualización de firmware u otros motivos. Encuentre la última versión en el sitio web **EZVIZ™** (<http://www.ezvizlife.com>).

Registro de Revisiones

Nuevo lanzamiento – Enero, 2019

Reconocimiento de las marcas registradas

EZVIZ™,  y otras marcas registradas y logos de EZVIZ son propiedad de EZVIZ en diferentes jurisdicciones. Otras marcas y logos mencionados a continuación pertenecen a sus respectivos dueños.

Aviso legal

HASTA EL GRADO MÁXIMO QUE PERMITA LA LEY APLICABLE, EL PRODUCTO DESCRIPTO, CON SU HARDWARE, SOFTWARE Y FIRMWARE SE PROPORCIONA "TAL COMO ES", CON TODAS LAS FALLAS Y ERRORES Y EZVIZ NO GARANTIZA, DE MANERA EXPRESA O IMPLÍCITA, LA COMERCIABILIDAD, LA CALIDAD SATISFACTORIA, LA IDONEIDAD PARA UN PROPÓSITO EN PARTICULAR Y LA NO VIOLACIÓN POR PARTE DE TERCEROS, ENTRE OTRAS. EN NINGÚN CASO EZVIZ, SUS DIRECTORES, FUNCIONARIOS, EMPLEADOS O REPRESENTANTES SERÁN RESPONSABLES ANTE USTED POR DAÑOS ESPECIALES, CONSECUENTES, SECUNDARIOS O INDIRECTOS, ENTRE OTROS, DAÑOS POR PÉRDIDA DE GANANCIAS DEL NEGOCIO, INTERRUPCIÓN DEL NEGOCIO O PÉRDIDA DE DATOS O DOCUMENTACIÓN, RELACIONADA CON EL USO DE ESTE PRODUCTO, AUNQUE SE HUBIERA NOTIFICADO A EZVIZ DE LA POSIBILIDAD DE DICHOS DAÑOS. HASTA EL MÁXIMO GRADO PERMITIDO POR LA LEY APLICABLE, EN NINGÚN CASO LA RESPONSABILIDAD TOTAL DE EZVIZ POR TODOS LOS DAÑOS EXCEDERÁ EL PRECIO DE COMPRA ORIGINAL DEL PRODUCTO.

EZVIZ NO ASUME NINGUNA RESPONSABILIDAD POR LESIONES PERSONALES O DAÑOS A LA PROPIEDAD COMO RESULTADO DE LA INTERRUPCIÓN DEL PRODUCTO O LA TERMINACIÓN DEL SERVICIO CAUSADA POR: A) INSTALACIÓN O USO INCORRECTO DISTINTO AL SOLICITADO; B) PROTECCIÓN DE INTERESES NACIONALES O PÚBLICOS; C) FUERZA MAYOR; D) EL USO, INCLUYENDO POR USTED MISMO Y SIN LIMITACIÓN A UN TERCERO, DE LOS PRODUCTOS, SOFTWARE, APLICACIONES, ENTRE OTROS, DE ALGÚN TERCERO.

EN RELACIÓN AL PRODUCTO CON ACCESO A INTERNET, EL USO DEL PRODUCTO CORRERÁ COMPLETAMENTE POR SU CUENTA Y RIESGO. EZVIZ NO ASUMIRÁ NINGUNA RESPONSABILIDAD POR EL FUNCIONAMIENTO ANORMAL, ATENTADOS CONTRA LA PRIVACIDAD U OTROS DAÑOS QUE DERIVEN DE ATAQUES CIBERNÉTICOS, ATAQUES DE HACKERS, INSPECCIÓN DE VIRUS U OTROS RIESGOS DE SEGURIDAD DE INTERNET; SIN EMBARGO, EZVIZ PROPORCIONARÁ APOYO TÉCNICO OPORTUNO SI ES NECESARIO.

LAS LEYES DE VIGILANCIA Y LAS LEYES DE PROTECCIÓN DE DATOS VARÍAN POR JURISDICCIÓN. REVISE TODAS LAS LEYES PERTINENTES EN SU JURISDICCIÓN ANTES DE USAR ESTE PRODUCTO PARA GARANTIZAR QUE EL USO CUMPLA CON LA LEGISLACIÓN APLICABLE. EZVIZ NO SE RESPONSABILIZA POR EL USO DEL PRODUCTO CON FINES ILEGÍTIMOS.

EN CASO DE CUALQUIER CONFLICTO ENTRE LO ANTERIOR Y LA LEY APLICABLE, ÉSTA ÚLTIMA PREVALECE.

Contenido

Vista general	2
1. Contenido del paquete	2
2. Lo básico.....	2
Obtenga la aplicación EZVIZ	3
Conexión a Internet	3
1. Opción A: Conexión por cable	3
2. Opción B: Conexión inalámbrica.....	4
Instalación	5
1. Instalación de la tarjeta micro SD (Opcional).....	5
2. Ubicación de la instalación	6
3. Procedimiento de instalación.....	6
Operaciones en la aplicación EZVIZ	7
1. Vista en vivo	7
2. Configuración	8
3. Historial de video.....	9
4. Hablar	9
5. Detección de personas inteligente	10
6. Defensa activa	10
Conexión EZVIZ	11
1. Utilice Amazon Alexa	11
2. Utilice Google Assistant.....	12
Preguntas Frecuentes	13

Vista general

1. Contenido del paquete



Cámara



Plantilla de perforación



Kit de impermeabilización



Kit de tornillos



Adaptador de Alimentación



Información Reglamentaria



Guía de inicio rápido

i La apariencia del adaptador de alimentación dependerá del modelo que haya comprado.

2. Lo básico

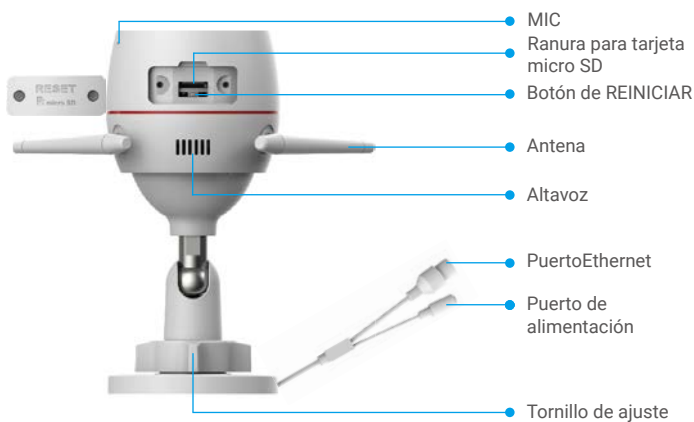

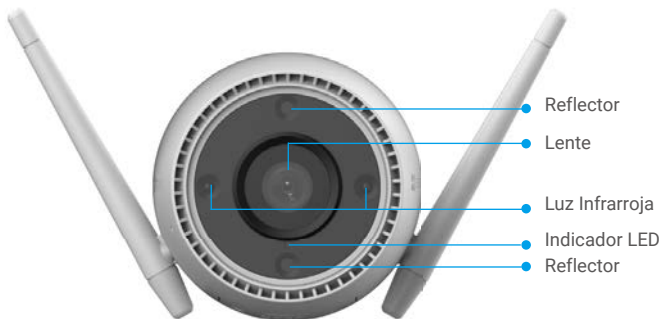

Nombre	Descripción
Botón de REINICIAR	Con la cámara en funcionamiento, mantenga presionado el botón durante aproximadamente 4 segundos hasta que el indicador LED esté rojo estable, y todos los parámetros se restablecerán a la configuración predeterminada.
Indicador LED	<ul style="list-style-type: none"> — Rojo estable: Cámara activándose. • • Rojo intermitente lento: Excepción de red. •••• Rojo intermitente rápido: Excepción de la cámara (por ejemplo, error de la tarjeta micro SD). — Azul constante: La aplicación está accediendo a la cámara. • • Azul intermitente lento: Cámara funcionando correctamente. •••• Azul intermitente rápido: Cámara lista para conexión Wi-Fi.

Obtenga la aplicación EZVIZ

1. Conecte su teléfono móvil a la red Wi-Fi (sugerido).
2. Descargue e instale la aplicación EZVIZ buscando "EZVIZ" en la App Store o Google Play™.
3. Inicie la aplicación y registre una cuenta de usuario EZVIZ.



i Si ya ha utilizado la aplicación, asegúrese de que sea la última versión. Para saber si hay una actualización disponible, vaya al App Store y busque "EZVIZ".

Conexión a Internet

- i** • Conexión por cable: Conecte la cámara a un enrutador. Consulte la **Opción A**.
- Conexión inalámbrica: Conecte la cámara al Wi-Fi. Consulte la **Opción B**.

1. Opción A: Conexión por cable

1. Conecte el cable del adaptador de alimentación al puerto de alimentación de la cámara.
2. Conecte el adaptador de alimentación a una toma de corriente.
 - i** • Utilice el adaptador de alimentación y el cable del adaptador de alimentación que vienen con la cámara en la caja.
 - El LED que se vuelve azul intermitente rápido indica que la cámara está encendida y lista para la configuración de la red.
3. Conecte la cámara al puerto LAN de su enrutador con el cable Ethernet (se compra por separado).
 - i** El LED que se vuelve azul intermitente lento indica que la cámara está conectada a Internet.

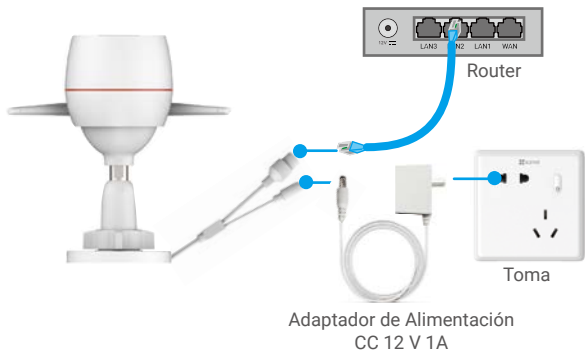

4. Agregue su cámara a EZVIZ.

- Inicie sesión en su cuenta con la aplicación de EZVIZ.
- En la pantalla de inicio, pulse "+" en la esquina superior derecha para ir a la interfaz de escaneo del código QR.
- Escanee el código QR en la portada de la Guía de Inicio Rápido o en el cuerpo de la cámara.

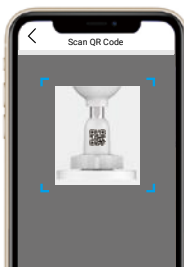

- Siga al asistente para agregar la cámara a la aplicación EZVIZ.

2. Opción B: Conexión inalámbrica

1. Conecte el cable del adaptador de alimentación al puerto de alimentación de la cámara.
2. Conecte el adaptador de alimentación a una toma de corriente.
 - i Utilice el adaptador de alimentación y el cable del adaptador de alimentación que vienen con la cámara en la caja.
 - El LED que se vuelve azul intermitente rápido indica que la cámara está encendida y lista para la configuración de la red.



3. Agregue la cámara a EZVIZ.

- Inicie sesión en su cuenta con la aplicación de EZVIZ.
- En la pantalla de inicio, pulse "+" en la esquina superior derecha para ir a la interfaz de escaneo del código QR.
- Escanee el código QR en la portada de la Guía de Inicio Rápido o en el cuerpo de la cámara.



- Siga al asistente para agregar la cámara a la aplicación EZVIZ.

- i** Elija conectar su cámara al Wi-Fi al que se ha conectado su teléfono móvil.
- La banda de Wi-Fi debe ser de 2.4 GHz.
- i** Mantenga presionado el botón de reinicio durante aproximadamente 4 segundos para poder reiniciar la cámara y restablecer todos los parámetros predeterminados. Mantenga presionado el botón de reinicio durante aproximadamente 4 segundos en cualquiera de los siguientes casos:
 - La cámara no se conecta a su red Wi-Fi.
 - Desea conectar la cámara a otra red Wi-Fi.

Instalación

1. Instalación de la tarjeta micro SD (Opcional)

1. Retire la cubierta de la cámara.
2. Inserte en la ranura correspondiente la tarjeta micro SD (se vende por separado).
3. Vuelva a colocar la cubierta.



- i** Después de instalar la tarjeta micro SD, debe inicializar la tarjeta en la aplicación EZVIZ antes de usarla.
- 4. En la aplicación EZVIZ, presione en Storage Status (Estado de Almacenamiento) en la interfaz de Device Settings (Configuración del Dispositivo) para verificar el estado de la tarjeta SD.
- 5. Si el estado de la tarjeta de memoria aparece como Uninitialized (Sin inicializar), pulse para inicializarla.
- i** El estado cambiará a **Normal** y podrá almacenar videos.

2. Ubicación de la instalación

- Elija una ubicación con un campo de visión despejado y sin obstáculos, y con una buena señal inalámbrica.
- Asegúrese de que la pared sea lo suficientemente fuerte para soportar tres veces el peso de la cámara.
- La cámara no puede instalarse con el lente mirando hacia la luz solar directa.

3. Procedimiento de instalación

1. Retire la película protectora del lente.
2. Adhiera la plantilla de perforación sobre una superficie limpia y plana.
3. (Solo para pared de cemento) Perfore los agujeros para los tornillos según la plantilla e inserte los anclajes.
4. Use tornillos para fijar la cámara en la superficie de instalación.
5. Afloje el tornillo de ajuste.
6. Gire la parte superior de la cámara para obtener un ángulo de detección apropiado.
7. Ajuste el tornillo de ajuste nuevamente.

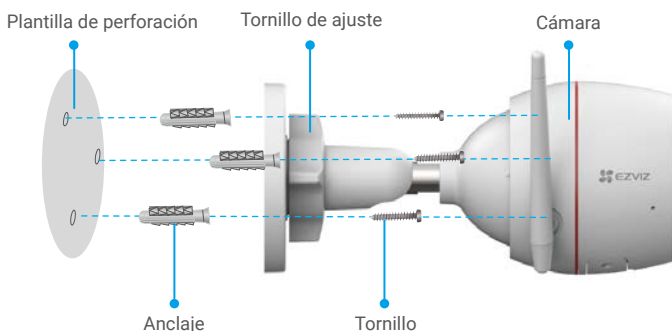

Operaciones en la aplicación EZVIZ

- i** La interfaz de la aplicación puede ser diferente según la actualización de la versión, y prevalecerá la interfaz de la aplicación que haya instalado en su teléfono.







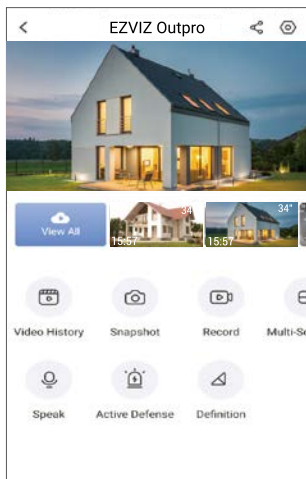

1. Vista en vivo

Al iniciar la aplicación EZVIZ, la imagen del dispositivo aparece como se muestra a continuación.

Puede ver transmisiones en vivo, tomar instantáneas, grabar videos o elegir la definición de video según su necesidad.



- i** Deslícese a la izquierda y a la derecha de la pantalla para ver más iconos.

Ícono	Descripción
	Compartir. Comparta su dispositivo con quien quiera.
	Configuración. Vea o cambie la configuración del dispositivo.
	Historial de Video. Vea las grabaciones.
	Instantánea. Tome una instantánea.
	Grabar. Inicie/detenga manualmente la grabación.
	Hablar. Mantenga presionado y hable a las personas frente a la cámara.
	Defensa activa. Hace sonar la alarma para impedir la entrada de intrusos.
	Definición. Seleccione la resolución de video entre Ultra HD, Alta Definición o Estándar.
	Vivo multipantalla. Pulse para seleccionar el diseño de ventanas de vista en vivo.

2. Configuración

Parámetro	Descripción
Audio	Si está desactivado, no habrá audio cuando se vean videos en tiempo real o videos grabados.
Status Light (Luz de estado)	Si está activo, el indicador LED en la cámara estará encendido; de lo contrario el indicador LED estará apagado.
Alarm Notification (Notificación de alarma)	Si está desactivado, no se enviarán notificaciones a su aplicación hasta que se detecten objetivos. <ul style="list-style-type: none">• Color Night Vision (Visión Nocturna a Color): Ayuda a la cámara a obtener imágenes a color en entornos oscuros.• Black/White Night Vision (Visión Nocturna en Blanco y Negro): La luz infrarroja ayuda a la cámara a obtener imágenes en blanco y negro en entornos oscuros.• Smart Night Vision (Visión Nocturna Inteligente): El modo de visión nocturna predeterminado es la visión nocturna en blanco y negro. Una vez que se detecta movimiento, el modo de visión cambiará al modo de visión nocturna a color.
Night Vision Mode (Modo de visión nocturna)	
Time Zone (Zona horaria)	Puede seleccionar la zona horaria según necesite aquí.
Date Format (Formato de fecha)	Puede seleccionar el formato de fecha según necesite aquí.
Wi-Fi	Primero desconecte el dispositivo de la red y luego podrá conectarlo a una nueva red.
Cloud Storage (Almacenamiento en la Nube)	Puede suscribirse y administrar el almacenamiento en la nube.
Storage Status (Estado de almacenamiento)	Puede ver la capacidad, el espacio utilizado y el espacio libre de la tarjeta micro SD aquí.
Device Version (Versión del dispositivo)	Puede ver la versión del dispositivo aquí.
Image Encryption (Cifrado de imagen)	Si está activo, las imágenes que captura la cámara solo estarán disponibles después de ingresar una contraseña.
Change Encryption Password (Cambiar la contraseña de cifrado)	Puede cambiar la contraseña de cifrado aquí.
Flip Image (Voltear imagen)	Pulse para voltear el video.
Sleep Mode (Modo de suspensión)	Si está activo, el dispositivo dejará de monitorear y grabar.
Offline Notification (Notificación fuera de línea)	Si está activo, las notificaciones se enviarán a su aplicación una vez que la cámara está fuera de línea.
User Guide (Guía del usuario)	Puede leer la guía del usuario de la cámara aquí.
About (Acerca del dispositivo)	Puede marcar dónde está instalado el dispositivo, conocer la categoría del producto, el modelo del dispositivo, el número de serie y el código QR aquí.
Restart (Reiniciar)	Pulse para reiniciar la cámara.
Delete Device (Eliminar dispositivo)	Pulse para eliminar la cámara de EZVIZ Cloud.

3. Historial de video

La cámara soporta tanto almacenamiento local como almacenamiento en la nube.

Pulse el botón **Video History (Historial de video)** en la página del dispositivo, luego puede usar el calendario y la línea de tiempo para encontrar y ver grabaciones específicas.

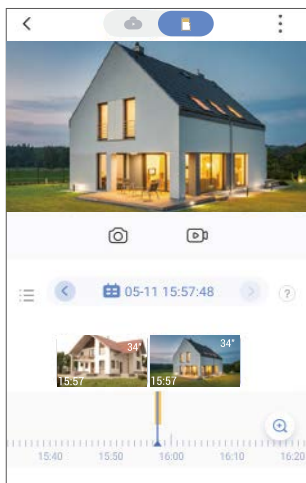

4. Hablar

Esta función le permite recibir y transmitir audio a través de la cámara.

Pulse el botón **Speak (Hablar)** en la página del dispositivo, luego puede hablarle a las personas que están frente a la cámara.

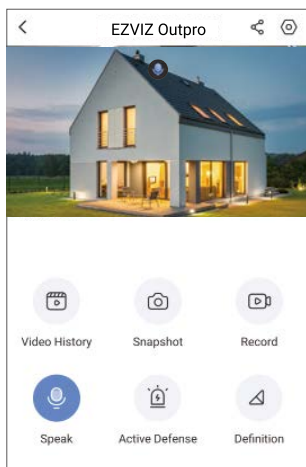

5. Detección de personas inteligente

Vaya a **Settings - Intelligent Human Detection (Configuración - Detección de personas inteligente)** y active la función. Desde ahora EZVIZ le enviará notificaciones cuando se detecte una persona.

Para permitir que la cámara responda de manera diferente en diferentes situaciones, puede personalizar la notificación de detección cambiando el valor de la sensibilidad de detección. Cuanto mayor es la sensibilidad, más fácil es para la cámara detectar personas más lejos.

6. Defensa activa

Con la detección de personas inteligente activada, se emitirán alarmas automáticamente y se grabarán videos cuando se detecten personas o animales. La alarma se detiene cuando ya no detecta movimiento.

Además, también puede pulsar el botón de **Active Defense (Defensa activa)** en la página del dispositivo para activar una alarma. La cámara emitirá una alarma y el reflector parpadeará rápidamente para detener la entrada de intrusos; esto puede durar hasta 1 minuto.

1. Utilice Amazon Alexa

Estas instrucciones le permitirán controlar sus dispositivos EZVIZ con Amazon Alexa. Si tiene alguna dificultad durante el proceso, consulte la sección **Solución de problemas**.

Antes de empezar, asegúrese de que:

1. Los dispositivos EZVIZ estén conectados a la aplicación EZVIZ.
2. En la aplicación EZVIZ, desactive la "Image Encryption" (Encriptación de Imagen) en la página de Device Settings (Configuración del Dispositivo).
3. Tiene un dispositivo compatible con Alexa (es decir, Echo Spot, Echo-Show, el Nuevo Echo-Show, Fire TV (todas las generaciones), barra Fire TV (sólo la segunda generación), o Fire TV Edición para TV inteligentes).
4. La aplicación Amazon Alexa ya está instalada en su dispositivo inteligente y ha creado una cuenta.

Para controlar los dispositivos EZVIZ con Amazon Alexa:

1. Abra la aplicación Alexa y seleccione "Skills and Games" (Skills y juegos) en el menú.
2. En la pantalla de Skills y juegos, busque "EZVIZ", y encontrará las skills de "EZVIZ".
3. Seleccione la skill de su dispositivo EZVIZ, y luego pulse **ENABLE TO USE (HABILITAR PARA USAR)**.
4. Ingrese su nombre de usuario y contraseña de EZVIZ, y pulse **Sign in (Iniciar sesión)**.
5. Pulse el botón **Authorize (Autorizar)** para autorizar a Alexa a acceder a su cuenta de EZVIZ, de modo que Alexa pueda controlar sus dispositivos EZVIZ.
6. Aparecerá "EZVIZ has been successfully linked" (EZVIZ ha sido vinculado con éxito), luego pulse **DISCOVER DEVICES (DESCUBRIR DISPOSITIVOS)** para permitir que Alexa descubra todos sus dispositivos EZVIZ.
7. Vuelva al menú de la aplicación Alexa y seleccione "Devices" (Dispositivos), y en dispositivos verá todos sus dispositivos EZVIZ.

Comando de voz

Descubre un nuevo dispositivo inteligente a través del menú "Smart Home" ("Hogar Inteligente") de la aplicación Alexa o la función de Control de Voz de Alexa.

Una vez que se encuentre el dispositivo, puede controlarlo con su voz. Dele órdenes simples a Alexa.

- i** El nombre de su dispositivo, por ejemplo: "show xxxx camera (mostrar cámara xxxx)", puede ser modificado en la aplicación EZVIZ. Cada vez que cambie el nombre del dispositivo, deberá descubrirlo nuevamente para actualizar el nombre.

Solución de problemas

¿Qué hago si Alexa no Reconoce mi dispositivo?

Compruebe si hay algún problema de conexión a Internet.

Intente reiniciar el dispositivo inteligente y volver a descubrir el dispositivo en Alexa.

¿Por qué el estado del dispositivo se muestra como "Offline" (Desconectado) en Alexa?

Su conexión inalámbrica podría haberse desconectado. Reinicie el dispositivo inteligente y vuelva a descubrirlo en Alexa.

El acceso a Internet en su router puede no estar disponible. Compruebe si su router está conectado a Internet e inténtelo de nuevo.

- i** Para obtener detalles sobre los países que admiten el uso de Amazon Alexa, consulte su sitio web oficial.

2. Utilice Google Assistant

Con Google Assistant, puede activar su dispositivo EZVIZ y ver en vivo. utilizando los comandos de voz de Google Assistant.

Se requieren los siguientes dispositivos y aplicaciones:

1. Una aplicación funcional de EZVIZ.
2. En la aplicación EZVIZ, desactive la "Image Encryption" (Encriptación de Imagen) y active el "Audio" en la página de Device Settings (Configuración del Dispositivo).
3. Un televisor con un Chromecast funcional conectado a él.
4. La aplicación Google Assistant en su teléfono.

Para comenzar, siga los pasos a continuación:

1. Configure el dispositivo EZVIZ y asegúrese de que funcione correctamente en la aplicación.
2. Descargue la aplicación Google Home del App Store o Google Play Store™ inicie sesión en su cuenta de Google.
3. En la pantalla de Myhome (Mi hogar), pulse el signo "+" en la esquina superior izquierda, y seleccione "Set up device" (Configurar el dispositivo) de la lista del menú para ir a la interfaz de configuración.
4. Pulse **"Works with Google" (Funciona con Google)**, y busque "EZVIZ, donde encontrará las habilidades de "EZVIZ".
5. Ingrese su nombre de usuario y contraseña de EZVIZ, y pulse **Sign in (Iniciar sesión)**.
6. Pulse el botón **Authorize (Autorizar)** para autorizar a Google a acceder a su cuenta de EZVIZ, de modo que Google pueda controlar sus dispositivos EZVIZ.
7. Pulse **"Return to app" (Volver a la aplicación)**.
8. Siga los pasos anteriores para completar la autorización. Cuando se complete la sincronización, el servicio EZVIZ aparecerá en su lista de servicios. Para ver una lista de dispositivos compatibles bajo su cuenta EZVIZ, pulse el icono de servicio EZVIZ.
9. Ahora pruebe algunos comandos. Use el nombre de la cámara que creó cuando configuró el sistema.

Los usuarios pueden gestionar los dispositivos como una entidad única o en un grupo. Añadir dispositivos a una habitación permite a los usuarios controlar un grupo de dispositivos al mismo tiempo usando un comando.

Consulte el enlace para obtener más información:

<https://support.google.com/googlehome/answer/7029485?co=GENIE.Platform%3DAndroid&hl=en>

Preguntas Frecuentes

- P: Si la cámara está fuera de línea en la aplicación ¿continuará la grabación de video?**
- R: Si la cámara está encendida pero sin conexión a Internet, la grabación local continuará pero la grabación en la nube se detendrá. Si la cámara está apagada, se detendrán ambas grabaciones de video.
- P: ¿Por qué se dispara la alarma cuando no hay nadie en la imagen?**
- R: Configure un valor inferior de sensibilidad de detección. Tenga en cuenta que los vehículos y los animales también pueden hacer que se active la alarma.
- P: ¿Cómo uso la tarjeta microSD para almacenamiento local?**
- R: 1. Asegúrese de que esté colocada la tarjeta micro SD y que la cámara esté agregada a su cuenta EZVIZ. Abra la aplicación EZVIZ e ingrese a la interfaz "Device Details" (Detalles del dispositivo); si aparece el botón "Initialize Storage Card" (Inicializar tarjeta de almacenamiento) debe inicializar primero la tarjeta micro SD.
2. La grabación de la tarjeta micro SD para la detección de movimiento se activa de manera predeterminada.
- P: El teléfono móvil no puede recibir avisos de alarma cuando la cámara está en línea.**
- R: 1. Asegúrese de que la aplicación EZVIZ esté activa en su teléfono móvil y que esté activa la Notificación de detección de movimiento.
2. Para el sistema Android, asegúrese de que la aplicación esté activa en segundo plano; y para iOS, active la función de envío de mensajes en "Settings > Notification" (Configuración > Notificación).
3. Si sigue sin recibir avisos de alarma, mantenga presionado el botón REINICIAR durante 4 segundos para restablecer la configuración de la cámara.
- P: La visualización en vivo o la reproducción falla.**
- R: Asegúrese de que la red esté bien conectada. La visualización de video en vivo requiere un buen ancho de banda. Puede actualizar el video o cambiar la red e intentarlo nuevamente.

 Para obtener información adicional del dispositivo, consulte www.ezvizlife.com.